

Einbauhinweise PE- Behälter PE 6000 mit SBR-Techniksatz Bubbler

Allgemeine Sicherheitshinweise

1. Die geltenden Sicherheitsbestimmungen z.B. die Unfallverhütungsvorschriften der Berufsgenossenschaften müssen eingehalten werden.
2. Das Personal für Bedienung, Wartung, Inspektion und Montage muss die entsprechende Qualifikation für diese Arbeiten aufweisen.
3. Bei Arbeiten an der Steuerung oder anderen elektrischen Einrichtungen der Anlage, muss die Anlage vom Netz getrennt werden.
4. Der elektrische Anschluss darf nur durch eine Elektrofachkraft oder eine elektronisch unterwiesene Person im Sinne der DIN VDE 0105 Teil 1 /07.83 durchgeführt werden.

Anforderungen an die Baugrube

1. Die Baugrube für die Anlage ist entsprechend den Vorschriften der Bauberufsgenossenschaft herzustellen.
2. Bei der Wahl der Einbaustelle ist darauf zu achten, dass die Kleinkläranlage jederzeit zugänglich ist.
3. Vor Aufnahme der Erdarbeiten sind die exakten Lagen von Versorgungsleitungen (z.B. elektrische Leitungen, Wasser, Post etc.) im Bereich der Baugrube zu ermitteln und zu schützen.
4. Die Tiefe der Baugrube ist so zu bemessen, dass der max. Grundwasserstand die halbe Behälterhöhe nicht übersteigt.
5. Die Behälter dürfen in Böden der Gruppen 1 bis 2 nach ATV – A 127 (durchlässige bzw. sickerfähige Böden) eingesetzt werden.
6. Der Bereich der Einbaugrube ist gegen ein Überfahren mit Fahrzeugen ausreichend zu schützen.
7. Der Untergrund der Baugrube muss waagrecht und eben sowie ausreichend tragfähig sein.
8. Bei standfestem Boden ist eine Kiessohle (sonst Betonsohle) einzubringen.
9. Um ausreichend Raum für Montagearbeiten zu schaffen, muss die Grundfläche der Baugrube auf jeder Seite die Behältermaße auf jeder Seite um 60 cm überragen.
10. Der Abstand zu festen Bauwerken muss mindestens 1,20 m betragen. Die Böschung ist gemäß DIN 4124 anzulegen.
11. Die Tiefe der Baugrube ist so zu bemessen, dass die maximale Erdüberdeckung über dem Behälter nicht überschritten wird (Siehe Abb. 1)

Abmessungen Behälter

Volumen	Länge	Breite	Max. Einbautiefe	Max. Zulauf-tiefe	Max. Ablaufhöhe
6000 l	320 cm	183 cm	287 cm	110 cm	123 cm

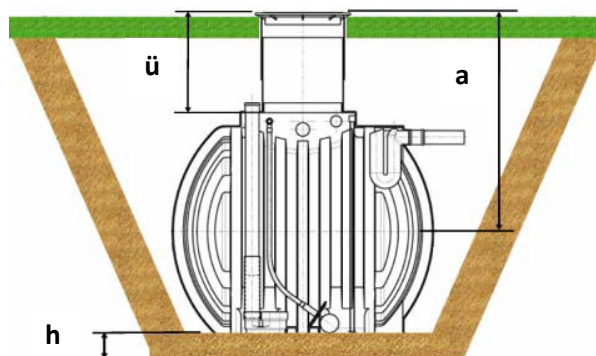

\ddot{u} = zulässige Überdeckungshöhe min 550 mm max.: 950 mm
 h = erforderliche Bettungshöhe $h > 100$ mm

Baugrubenbreite = Breite Behälter + 2 x 600 mm
 Baugrubenlänge = Länge Behälter + 2 x 600 mm
 a = Abstand Geländeoberkante zu höchstem Grundwasserstand

Einbau in Grund- und Schichtenwasser

1. Bei auftretendem Grund- bzw. Schichtenwasser oder wasserundurchlässigen Lehmböden ist für eine ausreichende Ableitung des anfallenden Wassers mittels einer Drainage zu sorgen.
2. Der Behälter darf max. 980 mm in das Grundwasser eintauchen.

Einbau in Hanglage / Böschung, Einbau neben befahrenen Flächen

1. Beim Einbau des Behälters in Gelände mit Gefälle bzw. in unmittelbarer Nähe (< 5 m) eines Hanges, Erdhügels oder einer Böschung muss eine statisch berechnete Stützmauer zur Aufnahme des Erddrucks errichtet werden.
2. Die Mauer muss die Behältermaße um min. 50 cm in alle Richtungen überragen und einen Mindestabstand von 120 cm zum Behälter haben.
3. Beim Einbau des Behälters neben befahrenen Flächen muss gewährleistet sein, dass die auftretenden Belastungen durch schwere Fahrzeuge nicht auf den Behälter übertragen werden. Ein statischer Nachweis ist bauseits zu erbringen.

Einbringen in die Baugrube

1. Die Behälterwand ist vor dem Einbau auf Unversehrtheit und eventuelle Transportschäden zu überprüfen
2. Der Behälter ist mit geeigneten Einrichtungen stoßfrei in die Baugrube einzubringen und in die richtige Lage auszurichten.
3. Das Domschachtsystem ist auf den Behälter aufzusetzen (Siehe Montage des Domschachtes)
4. Die Rohranschlüsse sind höhengerecht herzustellen.
5. Es ist darauf zu achten, dass die Absturzsicherung zu jeder Zeit auf dem Behälter montiert bleibt.
6. Der Behälter ist mit Wasser zu befüllen und gleichzeitig ist die Baugrube zu verfüllen. Dabei ist um den Behälter herum eine 200 mm starke Kiesschicht (Körnung 0 – 8 mm ungewaschen) als Behälterumhüllung einzubringen und lagenweise immer auf Höhe des Wasserstandes vorsichtig und lückenlos zu verdichten.

Montage des Domschachtes

1. Das Domschachtsystem ist auf den Behälter aufzusetzen und mittels den mitgelieferten Kombischlitzschrauben 6 x 60 mm von außen am Behälter zu befestigen. (Siehe Skizze)
2. Verschiebeteil des Schachtes entsprechend der Einbautiefe des Behälters einrichten und von innen nach außen mit 2 Kombischlitzschrauben 6 x 40 mm arretieren.
3. Kunststoffabdeckung auf den Schacht aufbringen und mit den beiden Schrauben wieder arretieren.
4. Beim Verfüllen des Schachtes mit Erdreich ist unbedingt darauf zu achten, dass das Verfüllmaterial bis unter den oberen Schachtring gut verdichtet wird, um ein späteres Absinken des Schachtes zu verhindern. Dazu ist gut verdichtungsfähiges Verfüllmaterial zu verwenden.

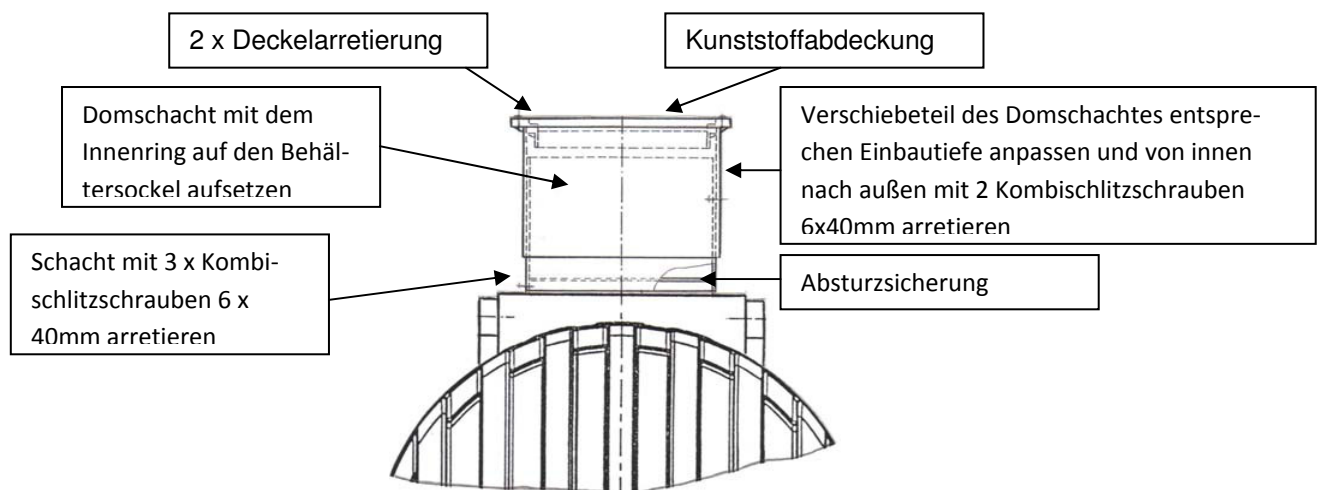

Luftversorgungsleitungen

1. Die notwendigen Luftversorgungsleitungen können über die NORDBETON GmbH bezogen werden.
2. Verlegen Sie keine PE- Schläuche, Wasserschläuche, Gewebesschläuche etc.
3. Verlegen Sie vom Installationsort der Außensäule/ Wandhalterung bis zur der dafür vorgesehenen Öffnung im PE- Behälter ein Leerrohr (mindestens DN 100) zur Aufnahme der Luftversorgungsleitungen und beim Bubbler Version „elektrische Pumpe“ zur Aufnahme des Systemkabels.
4. Das Leerrohr ist gradlinig zu verlegen. Erforderliche Bögen dürfen mit max. 30°- Formstücken gebildet werden. Verwenden Sie niemals 90° Bögen.
5. Das Leerrohr muss mit Gefälle (Kondenswasserableitung) zum Behälter verlegt werden.
6. **Bei dem Bubbler Version „Luftheber“ sind** als Luftversorgungsleitungen **4 PVC Spiralschläuche 3/4“** (Qualitätsanforderungen: Temperaturbeständig von – 10°C bis + 60°C, Arbeitsdruck bei 20°C = 7 bar) durch das Leerrohr zu verlegen. Die Spiralschläuche müssen mind. 2,0 m in die Anlage hineinragen und es ist darauf zu achten, dass zum Anschluss an die Außensäule/ Wandhalterung ebenfalls ausreichende Schlauchlängen zur Verfügung stehen.
7. **Bei dem Bubbler Version „Elektrische Pumpen“ sind** als Luftversorgungsleitungen **3 PVC Spiralschläuche 3/4“** (Qualitätsanforderungen: Temperaturbeständig von – 10°C bis + 60°C, Arbeitsdruck bei 20°C = 7 bar) durch das Leerrohr zu verlegen. Die Spiralschläuche müssen mind. 2,0 m in die Anlage hineinragen und es ist darauf zu achten, dass zum Anschluss an die Außensäule/ Wandhalterung ebenfalls ausreichende Schlauchlängen zur Verfügung stehen.
8. Die max. Länge der Luftversorgungsleitungen darf 25 m nicht überschreiten.
9. Nach dem Verlegen der Versorgungsleitungen ist das Leerrohr auf Seite der Steuereinheit (Außensäule / Wandhalterung) zu verschließen.

Probenahme

1. Wird die mitgelieferte Probeentnahmemöglichkeit nicht genutzt muss eine Probenahmemöglichkeit geschaffen werden.

Einbauhinweise Außensäule

1. Die Außensäule bis zur Markierung eingraben.
2. Die Außensäule kann in einem maximalen Abstand zur Kleinkläranlage von 20 m montiert werden. Die maximalen Längen der Luftversorgungsleitungen (25 m) sind zu beachten!
3. In Abhängigkeit vom anstehenden Boden ist ggf. ein Fundament zu erstellen.

Einbauhinweise Wandhalterung

1. Der Standort der Wandhalterung muss ein trockener gut durchlüfteter Raum (Garage) sein.
2. Die Wandhalterung ist vor direkter Sonneneinstrahlung zu schützen.
3. Die Wandhalterung kann in einem maximalen Abstand zur Kleinkläranlage von 20 m montiert werden. Die maximalen Längen der Luftversorgungsleitungen (25 m) sind zu beachten!

Elektroinstallation

1. Die Elektroinstallation darf nur durch ein vom EVU zugelassenes Elektro- Installationsunternehmen durchgeführt werden. Die VDE- Bestimmungen, insbesondere VDE 100, sowie die TAB der örtlichen EVU sind einzuhalten.
2. Stromzuführung (230 V) mit 10 A- Absicherung, FI- Schutzschalter ≤ 30 mA vom örtlich konzessionierten Elektriker verlegen und montieren lassen.
3. Der FI- Schutzschalter sollte von Zeit zu Zeit am vorhandenen Testschalter ausgelöst werden, um seine einwandfreie Funktion zu überprüfen.
4. Als Stromzuführung für die Außensäule wird ein Erdkabel 3 x 1,5 mm² bis in die Säule verlegt. An dem in der Außensäule liegenden Ende des Erdkabels muss vom örtlich konzessionierten Elektriker eine CEE- Steckdose (3 polig) 230 V (blau) installiert werden. Die Steuerung wird dann über den mitgelieferten CEE- Stecker an das Stromnetz angeschlossen.
5. Als Stromzuführung für die Wandhalterung wird in der Nähe der Wandhalterung eine CEE- Steckdose (3 polig) 230 V (blau) installiert. Die Steuerung wird dann über den mitgelieferten CEE- Stecker an das Stromnetz angeschlossen.

Besonderheiten des SBR- Techniksatzes BUBBLER „Version Luftheber“

1. Achten Sie darauf, dass zum Vorfluter ausreichend Gefälle vorhanden ist. Der Luftheber kann nicht als Hebepumpe eingesetzt werden.

Besonderheiten des SBR- Techniksatzes BUBBLER „Version Elektrische Pumpen“

1. Die Hebepumpe im SBR- Becken kann zum Überbrücken von Höhendifferenzen zum Vorfluter genutzt werden. Geschieht dies, weisen Sie den Betreiber darauf hin. Es ist kein Notüberlauf aus der Anlage möglich.