

Datum: 01.11.11
 Version: f
 Bearbeiter: Schm.
 Freigabe: C. Plötner
 Datei: dz 201 ka.dgn

EINBAUSKIZZE

Objekt: Dreikammeranlage Zweibehälter 9,2 m³

DZ 201 KA (REG.-NR. 2V208)

NORDBETON

Betontechnik mit System

Vorgrube = VG 201 KA

Nachgrube = NG 201 KA

Pos. 1



Pos. 2

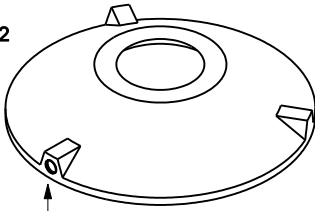

Pos. 3

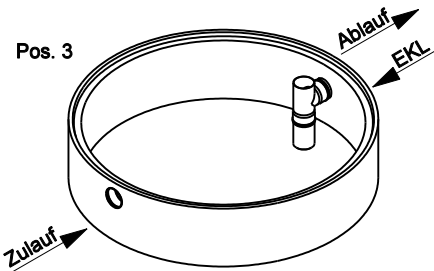

Pos. 4

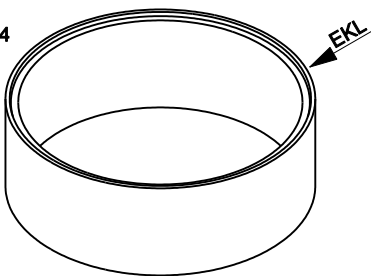

Pos. 5

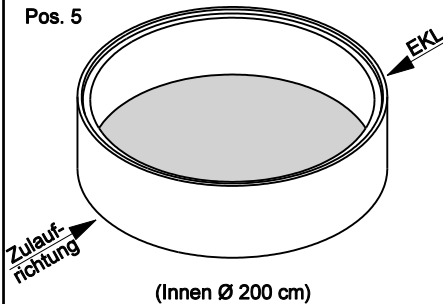

Pos. 10



Pos. 11

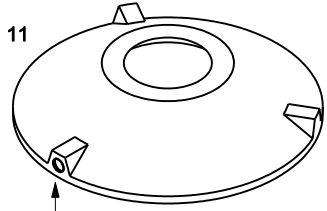

Pos. 12

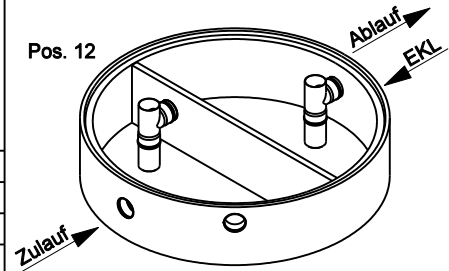

Pos. 13

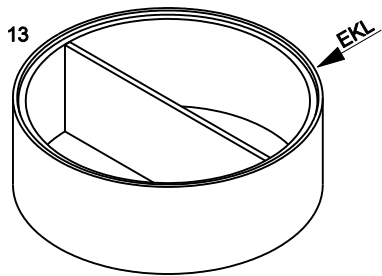

Pos. 14

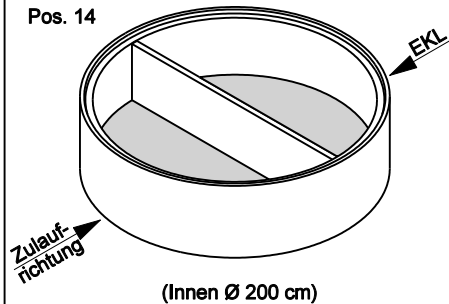

Pos.	Stück	Bezeichnung	ET cm	Gewicht ca. kg
		Vorgrube = VG		
1	1	Abdeckung	11	94
		BG 081 11 A MB	13	132
		BG 080 13 B MB	17	188
2	1	Konus	44	941
		KO 200 44 A 10	56	1950
		KO 200 56 D 10	56	1990
3	1	Tauchwandring	50	677
4	1	Ausgleichung	75	1032
5	1	Bodenring	62	1673

Anzahl der Fugen

4

Gesamt VG (Klasse A) = 246 4417

Gesamt VG (Klasse B) = 260 5464

Gesamt VG (Klasse D) = 264 5560

Pos.	Stück	Bezeichnung	ET cm	Gewicht ca. kg
		Nachgrube = NG		
10	1	Abdeckung	11	94
		BG 081 11 A MB	13	132
		BG 080 13 B MB	17	188
11	1	Konus	44	941
		KO 200 44 A 10	56	1950
		KO 200 56 D 10	56	1990
12	1	Tauchwandring	50	790
13	1	Ausgleichung	75	1206
14	1	Bodenring	62	1795

Anzahl der Fugen

4

Gesamt NG (Klasse A) = 246 4826

Gesamt NG (Klasse B) = 260 5873

Gesamt NG (Klasse D) = 264 5969

Gesamt VG + NG (Klasse A) = 9243

Gesamt VG + NG (Klasse B) = 11337

Gesamt VG + NG (Klasse D) = 11529



Sichere Fugenausbildung

ACHTUNG:

1. Beachten Sie die Einbauhinweise auf der Rückseite!
2. Beim Einbau auf Einbaukennlinien (EKL) achten.