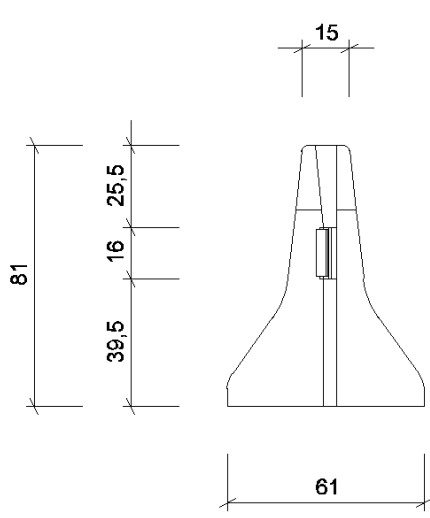
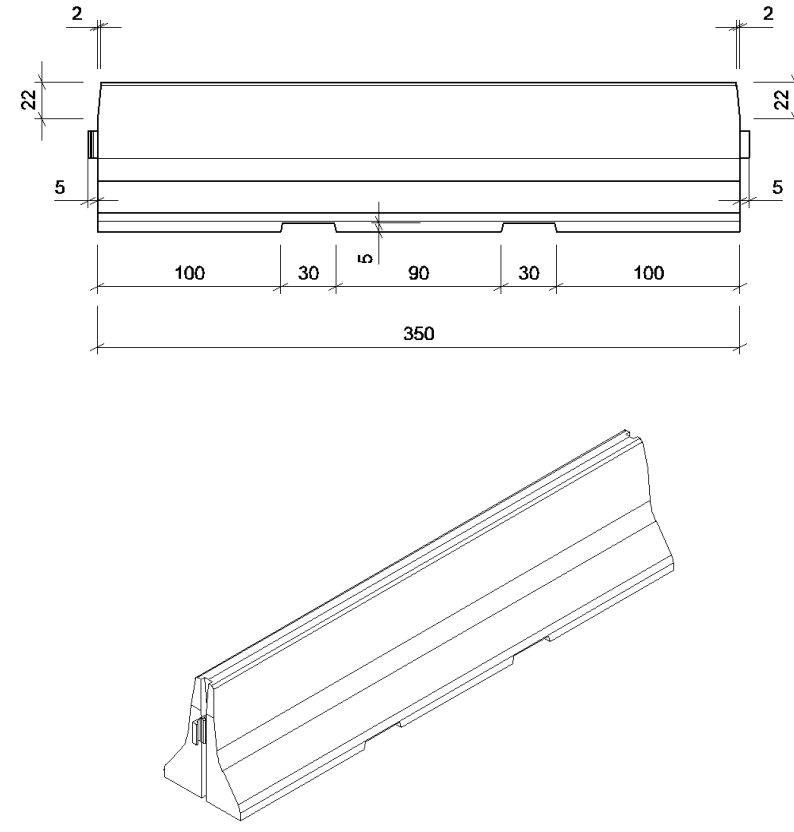

<h2>BSW 081 2 NO</h2>	Bauhöhe: 0,81 m	Normalelement 2-seitig
	Baubreite: 0,61 m	Artikelnummer: BSW0812NO
	Baulänge: 3,50 m	
		

Baulänge (Versetzmaß)	3,50 m (ca. 3,52 m)
Bauhöhe	0,81 m
Baubreite	0,61 m
Gewicht	2,050 t
Betongüte	C 30 / 37 LP (B35 WueFT)
Aufhaltestufe (EN 1317)	T1 / T3
Wirkungsbereichsklasse	W1 / W3
Anprallheftigkeitsstufe	ASI „A“
Prüfberichte (BASt/TÜV)	2004 7E 27/JF 2004 7E 28/JF
Mindestaufbaulänge (Prüflänge)	16 Stück (ca. 56,35 m)

Ausschreibungstexte:

- Transportable Schutzeinrichtung aus Betonschutzwand-Fertigteilen mit doppelseitigem New-Jersey-Profil gem. TL-BSWF und RPS
- System NORDBETON, Typ „HP180“ oder gleichwertig
- Der Nachweis der Aufhaltestufe T1/W1 und T3/W3 nach EN 1317-2 für den temporären Einsatz ist durch ein Prüfzeugnis eines zugelassenen Prüfinstituts (z.B. BASt/TÜV) zu erbringen.
- Betongüte C 30 / 37 LP (B35 WueFT)
- Normalelement 2-seitig
- L / H / B = 3,50 / 0,81 / 0,61 m

Zusatzausstattung:

- Retroreflektierende Elemente, mit doppelseitigen gelben Reflektoren gemäß TL-Transportable Schutzeinrichtungen 1997 und BASt-Prüfung
- Gewindeanker RD 20, Hülse Edelstahl, 2000 kg, 2 Stück je Betonschutzwand-Fertigteil